

MS ENERGY

e-SCOOTER **x10**

CZ

Návod k použití

Záručný list

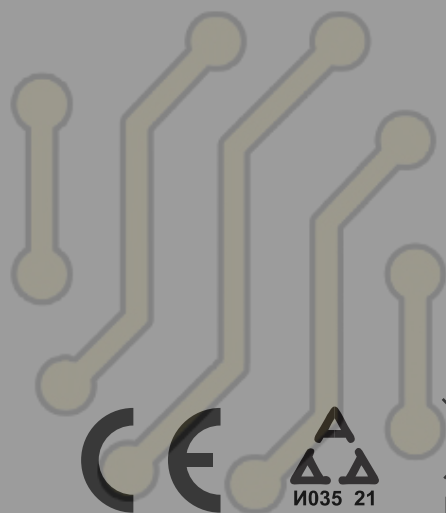

RMA





RMA

VÍTEJTE

Děkujeme Vám, že jste si zakoupili elektrickou koloběžku MS Energy.

Před prvním použitím vašeho nového výrobku si pozorně přečtěte návod k obsluze.

Abyste mohli výrobek co nejlépe a dokonale používat, dodržujte prosím pečlivě všechny uvedené pokyny, zvláště ty z kapitoly „Upozornění a bezpečnost“.

Uložte návod na bezpečné místo, abyste jej mohli v budoucnu kdykoliv použít. Jsme si jisti, že elektrická koloběžka vyhoví všem vašim potřebám.

Tento spotřebič je vyroben v souladu s nejvyššími standardy, inovačními technologiemi a je určený k maximálnímu pohodlí uživatele.



Symbol blesku s hrotem šípů uvnitř trojúhelníku upozorňuje uživatele na přítomnost nebezpečného napětí uvnitř spotřebiče, které může být dostatečně silné na to, aby představovalo nebezpečí úrazu elektrickým proudem.



Vykřičník uvnitř trojúhelníku upozorňuje uživatele na přítomnost důležitých pokynů k obsluze a údržbě v návodu k obsluze spotřebiče.



POZOR



NEBEZPEČÍ ÚRAZU ELEKTRICKÝM PROUDEM NEOTEVÍRAT

Neotevírejte kryt nabíječky nebo jakékoli části elektrické koloběžky. Uživateli není v žádném případě dovoleno provádět jakýkoli zásah do elektrických součástí. Tyto úkony a opravy může vykonávat pouze kvalifikovaný autorizovaný servisní technik s potřebnými znalostmi a zkušenostmi.



Hlavní síťová vidlice se používá k odpojení nabíječky baterie z napájení.



Nesprávná výměna baterie, stejně jako její výměna za podobný nebo tentýž typ, může vést k nebezpečí.

Nevystavujte baterii a nabíječku příliš velkému teplu jako je přímý sluneční svit, oheň a podobně.

Přečtěte si prosím následující bezpečnostní pokyny a návod si uschovejte pro eventuální budoucí použití. Vždy dodržujte veškerá upozornění a bezpečnostní pokyny.

DŮLEŽITÉ BEZPEČNOSTNÍ POKYNY

1. Nepoužívejte elektrickou koloběžku dříve, než si pečlivě přečtete návod a zcela mu neporozumíte, a také nepůjčujte koloběžku osobám, které nemají znalosti a zkušenosti s jízdou.
2. Prosíme vás, abyste jízdu nacvičovali při zařazené první rychlosti na otevřeném prostranství bez dopravy a teprve poté vyzkoušeli jízdu v jízdním pruhu pro cyklisty.

3. **POZOR! Maximální užitečné zatížení e-skútru je 120kg.**

- **Vždy přijměte veškerá nezbytná bezpečnostní opatření, včetně nošení ochranné přilby, rukavic a jiného ochranného vybavení, abyste předešli zranění při řízení. Nepoužívejte e-skútr ve veřejných prostorách nebo na cestách!**
- **Nejezděte bez řádného tréninku.**
- **Nejezděte ve vysokých rychlostech, na nerovném terénu nebo na svazích.**
- **Nejezděte po konzumaci alkoholu nebo drog!**
- **Elektrická koloběžka je konstruována pouze pro dospělé. Osoby mladší 16 let toto vozidlo nesmějí řídit. Jezdec by měl být vysoký přes 120 cm a musí vážit více než 20 kg. Maximální hmotnost je 120 kg.**
- **Musíte dodržovat místní zákony a dát přednost chodcům.**
- **Kdykoli jedete tímto vozidlem, riskujete zranění v důsledku ztráty kontroly, kolize a pádu. Abyste mohli bezpečně jezdit, musíte si přečíst a dodržovat všechny pokyny a varování v uživatelské příručce**
- **Není určen na profesionální použití ((např. použití skútru k dodání).**



JÍZDA

4. Elektrická koloběžka je dopravní prostředek a je navržena pro přepravu pouze jedné osoby. Prosíme vás, abyste na této elektrické koloběžce nevozili spolujezdce.
5. Nepoužívejte elektrickou koloběžku na nebezpečném povrchu nebo mimo silnici.

6. Prosíme vás, abyste během jízdy drželi obě ruce na řídicích a oběma nohama stáli na plošině k stání. Prosíme vás, abyste po plošině neskákali.

7. Nevypínejte motor za jízdy.

8. **Nepokoušejte se jezdit:**

- Přes prahy vyšší než 3 cm. Mohlo by dojít k zranění řidiče nebo poškození koloběžky.
- Na nerovném nebo hrubém terénu, zpomalte nebo jízdu zcela přerušte.
- Na klzkém povrchu jako je olej nebo led.
- Když je teplota nižší než 0 °C.
- Přes vodu abyste se vyhnuli poškození elektrických částí vozidla.
- Při špatných povětrnostních podmínkách jako je déšť, sníh nebo vítr, abyste předešli nehodě a poškození nebo poruchy způsobené vodou nebo vlhkostí. Pokud jezdíte v takovýchto podmínkách, nikdy nepřekračujte rychlost 10 km/h.

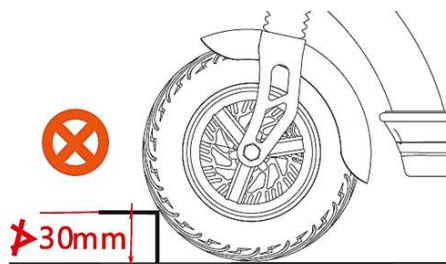

1. Nepoužívejte koloběžku ani s ní nepohybujte, dokud je připojená k nabíječce. Mohlo by dojít k poškození kabelu, nabíječky a/nebo konektoru.

2. Nejezděte na koloběžce, pokud došlo k závadě na baterii nebo jakékoli jiné části systému. V opačném případě můžete ztratit kontrolu nad řízením a přivodit si vážné zranění.

3. Vždy zkontrolujte zbývající kapacitu baterie před noční jízdou. Světlo, které je napájeno z baterie, zhasne brzy poté, co zbývající kapacita baterie klesne na úroveň, která k svícení není dostačující. Jízda bez světla může zvýšit nebezpečí zranění.

4. Doporučuje se nabíjet baterii, když celková kapacita baterie klesne na 30-70 %. Dbejte na to, aby nedošlo k úplnému vybití baterie před dalším nabíjením.



5. Nemodifikujte nebo neodstraňujte žádné součásti. Neinstalujte neoriginální součásti nebo příslušenství.

Pokud tak učiníte, může dojít k poškození výrobku, závadě nebo zvýšení nebezpečí zranění.

6. **Příprava před jízdou:** Noste přilbu, rukavice a další ochranné pomůcky při jízdě, abyste byli chráněni před zraněním v případě pádu nebo nehody.

Stav své koloběžky vždy zkontrolujte a ujistěte se, že jsou všechny části správně upevněné. Pokud je to nutné, nezapomeňte před

jízdou dotáhnout všechny uvolněné díly. Jízda s uvolněnými nebo nedostatečně připevněnými součástmi může způsobit zranění, pád nebo mechanické poškození, na které se nevztahuje záruka!

7. **Podmínky k jízdě:** okolní teplota od 0 do 40°C, bezvětrí, rovná silnice; bez častého rozjíždění a brždění může být dojezd 20 až 30 km (v souladu s kapacitou baterie, terénními podmínkami a zatížením).
8. **Maximální zatížení:** maximální zatížení elektrokoloběžky je 120 kg; pokud dojde k nehodě, při níž bylo zatížení vyšší než 120 kg, nepřebírá firma žádnou zodpovědnost.
9. V případě častého brždění a rozjíždění, při jízdě do kopce, jízdě proti větru, po zablácených cestách, při přetížení a podobně dojde k vysoké spotřebě elektrické energie a snížení dojezdové vzdálenosti, proto doporučujeme, abyste se při jízdě vyhýbali výše uvedeným faktorům.
10. Pokud elektrickou koloběžku nebudete používat delší dobu, dbejte na to, abyste baterii dostatečně nabili a dobíjeli ji jednou měsíčně.
11. Pamatujte na to, že elektrická koloběžka se nesmí používat v podmínkách vysoké vlhkosti (průjezdy vodou apod.) vzhledem k tomu, že pokud se voda dostane do řídicích a motoru, může způsobit závadu motoru a jiných elektrických částí!
12. Nedovolte neoprávněnou likvidaci nebo modifikace koloběžky. Firma neodpovídá za vniklé škody nebo ztráty.
13. Stará nebo vadná baterie nesmí být odhozena kdekoliv, aby nedošlo k zamoření životního prostředí.
14. Při rozložení koloběžky stiskněte páčku sklopného systému, dokud neklikne, a dbejte na to, aby se nacházela na správném místě.

NABÍJEČKA





15. Nikdy nepoužívejte nabíječku baterie k nabíjení jiných elektrických zařízení.
16. Nepoužívejte žádnou jinou nabíječku kromě té, kterou doporučil výrobce, nebo jinou metodu nabíjení baterie elektrické koloběžky. Použití jakékoli jiné nabíječky může vést k požáru, výbuchu nebo poškození baterie.
17. Tuto nabíječku baterií smějí používat děti starší 8 let a osoby s poškozením fyzických, smyslových nebo mentálních schopností nebo s nedostatkem znalostí a zkušeností k obsluze tohoto zařízení pod podmínkou, že jsou pod dohledem a že obdržely pokyny k bezpečnému používání nabíječky a jsou si vědomy potenciálního

nebezpečí, kterému jsou vystaveny. Nedovolte dětem, aby si hrály s nabíječkou baterií nebo s koloběžkou. Čištění a údržbu nesmějí provádět děti bez dohledu.

18. Přestože je nabíječka voděodolná, nenechávejte ji ve vlhkém prostředí a neponořujte ji do vody nebo jiných tekutin. Nikdy nepoužívejte nabíječku, pokud má mokré konektory.
 19. Nikdy se nedotýkejte mokřýma rukama síťové vidlice nabíječky, konektorů a přípojek pro nabíjení nebo kontaktů, abyste se nevystavili nebezpečí úrazu elektrickým proudem.
 20. Nedotýkejte se kontaktů nabíječky kovovými předměty. Zabraňte vniknutí jakéhokoli cizího materiálu do přípojek a konektorů, neboť by mohlo dojít ke zkratu, úrazu elektrickým proudem, požáru nebo poškození nabíječky.
 21. Pravidelně čistěte napájecí zástrčku DC adaptéru a nabíjecí port na koloběžce. Vlhkost, prach nebo jiné částice mohou snížit účinnost izolace a způsobit požár nebo poškození skútrů! Ochranný konektor na nabíjecím portu na koloběžce musí být vždy řádně uzavřen! V případě, že je nabíjecí port mokrý nebo špinavý, nezapojujte konektor DC adaptéru! Nejprve důkladně očistěte zástrčku adaptéru a zásuvku koloběžky, vysušte všechny části a poté zástrčku adaptéru nabíjení!
- 
22. Nikdy nerozebírejte nebo nemodifikujte nabíječku. Můžete způsobit požár nebo si přivodit úraz elektrickým proudem.
 23. Nepoužívejte adaptéry s více zdírkami nebo prodlužovací kabely. Používání adaptéru nebo podobných zařízení, která dodávají větší proud, než je dovolený, což může vést k požáru nebo poškození zařízení.
 24. Nepoužívejte nabíječku, pokud jsou kabely zamotané nebo přehnuté. Neukládejte nabíječku tím způsobem, že kabel omotáte kolem nabíječky. Pokud je kabel poškozený, mohlo by dojít k požáru, nebo můžete utrpět úraz elektrickým proudem.
 25. Pevně zasuňte zástrčku napájecího kabelu do elektrokoloběžky a síťovou vidlici do elektrické zásuvky. Pokud nebudou zasunuty až do konce, může dojít k požáru způsobenému elektrickým výbojem nebo přehřátím.
 26. Nepoužívejte nabíječku v blízkosti hořlavých materiálů nebo plynů.

- Mohlo by dojít k požáru nebo výbuchu.
27. Nikdy nepokrývejte nabíječku a nestavte na ni jiné předměty, dokud je v provozu. Mohlo by dojít k přehřátí a požáru.
 28. Neházejte s nabíječkou ani ji nevystavujte silným nárazům, aby nedošlo k požáru nebo úrazu elektrickým proudem.
 29. Pokud dojde k poškození napájecího kabelu, ihned přestaňte nabíječku používat a kontaktujte autorizovaný servis nebo prodejce s žádostí o opravu.
 30. S kabelem zacházejte pozorně. Zapojení nabíječky v domě, zatímco koloběžka se nachází venku, může způsobit poškození kabelu v důsledku přiskřípnutí dveřmi nebo okny.
 31. Nepřejíždějte koly koloběžky přes kabel nebo zástrčku, abyste nepoškodili napájecí kabel nebo zástrčku.

BATERIE

32. Uchovávejte baterii a nabíječku mimo dosah dětí.
33. Nikdy nenechte baterii zcela vybit. Pokud k tomu dojde, ihned ji nabijte! 
34. Baterie se nachází v těle koloběžky a není možné ji vyjmout. Při nabíjení se nedotýkejte baterie ani nabíječky, neboť baterie a její nabíječka dosahují v průběhu nabíjení teplot v rozmezí 40–70°C a kontakt s nimi může způsobit popáleniny prvního stupně. 
35. Pokud dojde k poškození obalu baterie, prasknutí nebo pokud zpozorujete neobvyklý zápach, nepoužívejte baterii. Únik tekutiny z baterie může způsobit závažná zranění. Kontaktujte autorizovaného distributora nebo prodejce nebo autorizované servisní středisko. 
36. Nezkratujte kontakty nabíječky. Pokud k tomu dojde, může dojít zahřátí nebo zapálení baterie, což může způsobit vážná zranění nebo škodu na majetku.
37. Nerozebírejte nebo nemodifikujte baterii. Pokud tak učiníte, můžete způsobit přehřívání nebo vzplanutí baterie, vážné zranění nebo škodu na majetku.
38. Pokud elektrickou koloběžku nepoužíváte několik měsíců, nabijte baterii před uložením na 100 %. Doporučuje se nastartovat koloběžku každý měsíc, nechat motor několik minut běžet a poté znovu dobít 

baterii na 100 %.

39. Neházejte s baterií ani ji nevystavujte nárazům, neboť můžete způsobit přehřívání baterie nebo vzplanutí a tím vážná zranění nebo škodu na majetku.
40. Neodhazujte baterii do ohně ani ji nevystavujte zdrojům tepla, neboť by mohlo dojít k požáru nebo výbuchu s následnými vážnými zraněními nebo škodou na majetku. 
41. Kapacita baterie a vzdálenost se mohou snížit, pokud používáte E-koloběžku v chladném počasí, pod 0°C.
42. E-koloběžku neskladujte příliš dlouho v horkém počasí v kufru auta. Koloběžku skladujte na chladném a suchém místě.

Poznámky

Elektrokoloběžka je konstruována na základě původní koloběžky v kombinaci s požadavky trhu a je považována za dopravní prostředek se specifickými funkcemi a použitím. Při nákupu si prosím vyberte a kupte model, který vyhovuje vašim potřebám a který budete dostatečně ovládat, než vjedete na silnici. Abyste správně a bezpečně používali koloběžku, dbejte prosím na následující:

1. Během používání kontrolujte stav motoru a jiných součástí a v případě, že narazíte na uvolněný spoj, jej ihned utáhněte nebo opravte.
2. Při rozjezdu koloběžky nebo při strmém stoupání pomáhejte koloběžce odražením nohou, abyste snížili sílu potřebnou k pohonu koloběžky a prodloužili životnost baterie a její kapacitu.
3. Během deštivých dnů mějte na paměti následující: Během deště, sněhu nebo ledu se používání elektronických skútrů nedoporučuje.
4. Uživatelé musejí používat pouze nabíječku, kterou k nabíjení baterie dodal výrobce. Při nabíjení dbejte na to, aby byly konektory správně a úplně zapojené.
5. Je zakázáno vkládat jiné předměty do prostoru, kde se na koloběžce nachází baterie, neboť by to mohlo způsobit přehřátí, proto je třeba udržovat dobré ventilační podmínky.
6. Udržujte prosím přiměřený tlak v pneumatikách (pokud máte pneumatiky plněné vzduchem), abyste zabránili zvýšenému odporu při jízdě a většímu opotřebení pneumatik, jakož i deformaci ráfků.

7. Řidič musí dodržovat pravidla silničního provozu a rychlost jízdy by vždy měla být maximálně 25 km/h nebo nižší, v závislosti na dopravní situaci.
8. Při rychlé jízdě nebo jízdě z kopce kontrolujte rychlost, abyste se vyhnuli náhlému brždění nebo náhlé změně směru jízdy, neboť to může vést k nebezpečným situacím.
9. Po dlouhé jízdě nechte baterii 30 minut vychladnout a poté ji připojte k nabíječce. Totéž udělejte i po každé jízdě v chladném počasí.
10. Nepoužívejte skútr na sněhu nebo v bouři.



DŮLEŽITÉ:

Ochranný kryt nabíjecího konektoru e-skútru musí být vždy řádně usazen, aby se zabránilo vniknutí vody nebo prachu do konektoru. V opačném případě může vlhkost nebo nečistoty způsobit zkrat a poruchu. Na vady způsobené nedbalostí uživatele se nevztahuje záruka!



Před každou jízdou vždy zkontrolujte, zda je e-koloběžka v dobrém stavu, zda nemá nějaké uvolněné části. Pokud najdete uvolněné díly, ihned je utáhněte dodaným nářadím.

Tímto způsobem vždy zajistíte bezpečnou jízdu a delší životnost.

Příslušenství a komponenty:

Zkontrolujte prosím veškeré příslušenství.

Uživatelská příručka 1x

Šrouby 4x

Šestihranný klíč 1xset

Adaptér nabíječky 1x

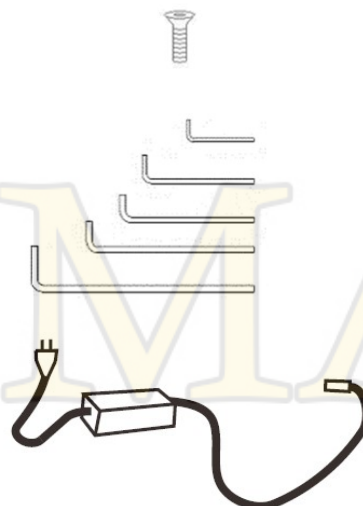

1. ZÁKLADNÍ RÁM A ČÁSTI

x10

Přepínač (jeden nebo dva motory)

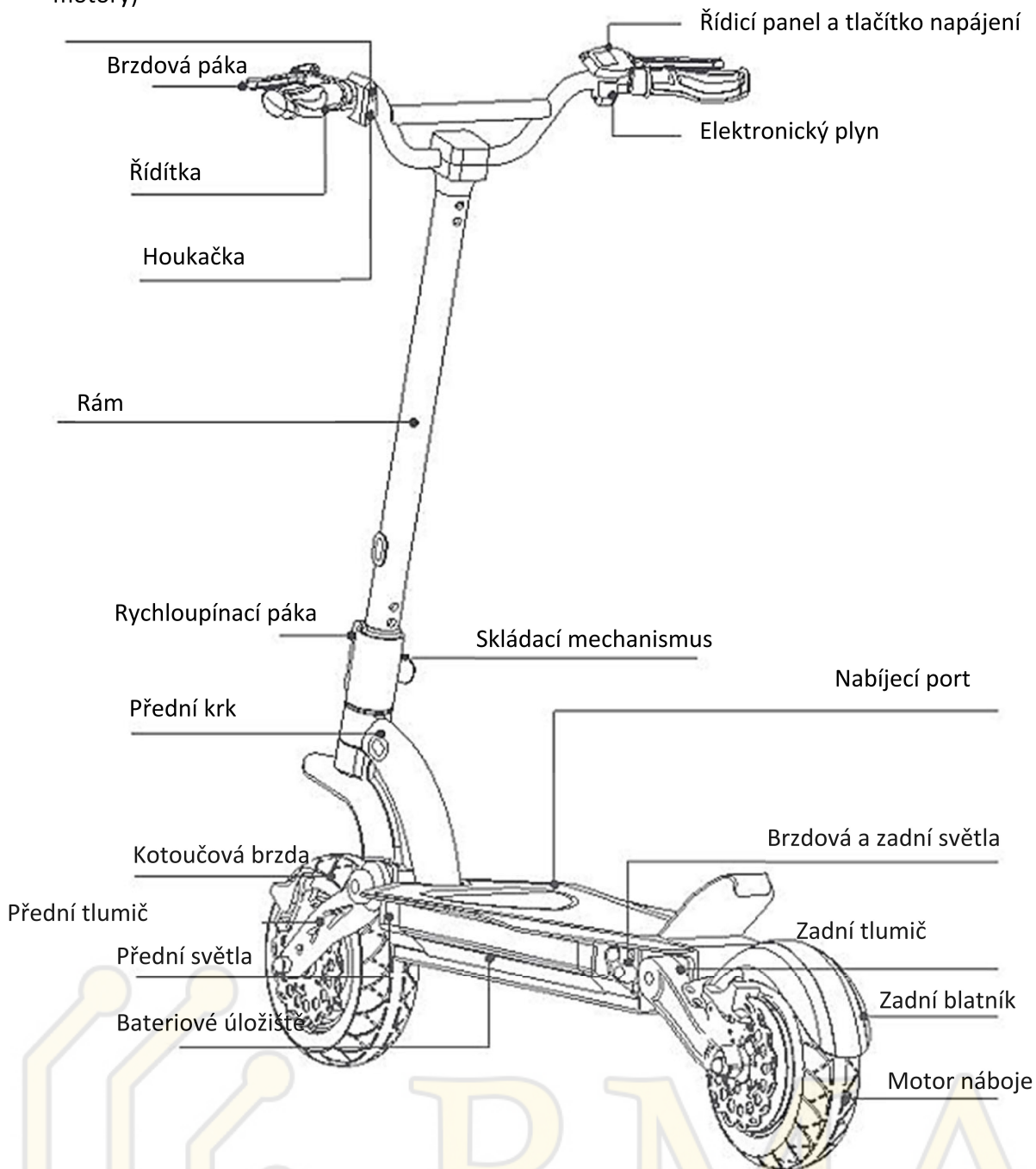

2. PRŮVODCE INSTALACÍ

1. Rozložte rám a připevněte jej.
2. Poté rozložte stojánek a podepřete elektrickou koloběžku.

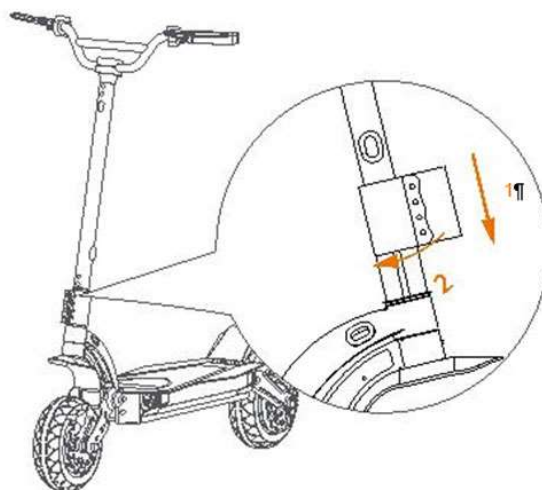

Poznámka: upevňovací mechanismus musí být dobře utažen. Pokud máte pocit, že páka mechanismus zcela neutáhla, postup opakujte!



3. Pomocí přiloženého šestihranného klíče zašroubujte čtyři šrouby.

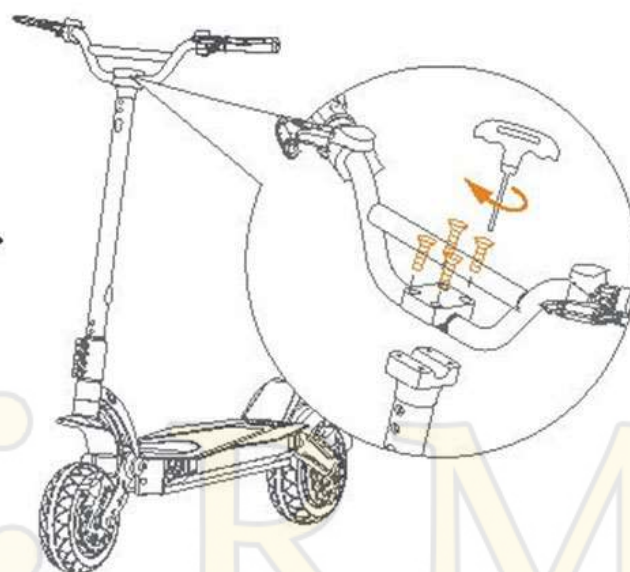

Poznámka: Silně ji utáhněte přiloženými šrouby a sadou nástrojů.

4. Ověřte rozhraní napájecího zdroje.
5. Zarovnejte šipky indikátoru a proveďte připojení.

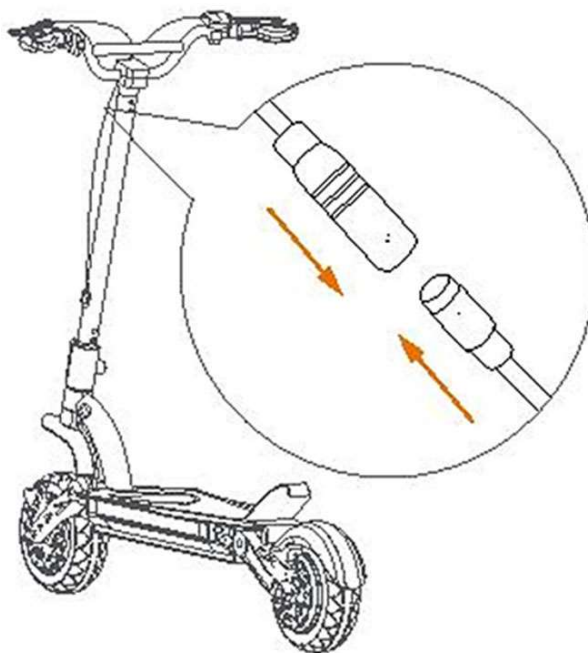

RMA

3. NABÍJENÍ

Poznámka: Před prvním použitím baterii koloběžky nejdříve nabijte.

1. Otevřete gumový uzávěr.
2. **Nejdříve zasuňte nabíjecí zástrčku.** Následně zapojte nabíječku do zásuvky!

Poznámka: Pozorně srovnejte zářez na zástrčce a zásuvce!



Během procesu nabíjení bude světlo na nabíječce svítit červeně. Po nabití baterie se LED indikátor nabíječky rozsvítí zeleně.

Po dokončení nabíjení nejprve odpojte nabíječku ze zásuvky a potom odpojte nabíječku od e-koloběžky.

3. **Zavřete gumovou zátku!**

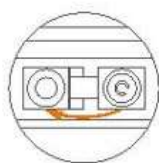

1

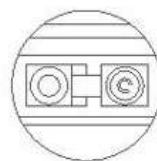

2

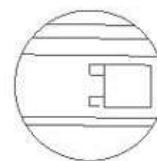

3

Důležité:

Ochranný kryt zásuvky nabíječky e-koloběžky musí být vždy správně uzavřen, aby se zabránilo vniknutí vody nebo prachu. V opačném případě může vlhkost nebo nečistoty způsobit zkrat nebo poruchu zařízení! Na vady způsobené nedbalostí uživatele se nevztahuje záruka!



Doba nabíjení je ovlivněna okolní teplotou. Vyšší teplota okolí způsobí delší dobu nabíjení.

Nikdy nenechávejte koloběžku na nabíječce bez dozoru!

4. JAK ZAČÍT

Displej

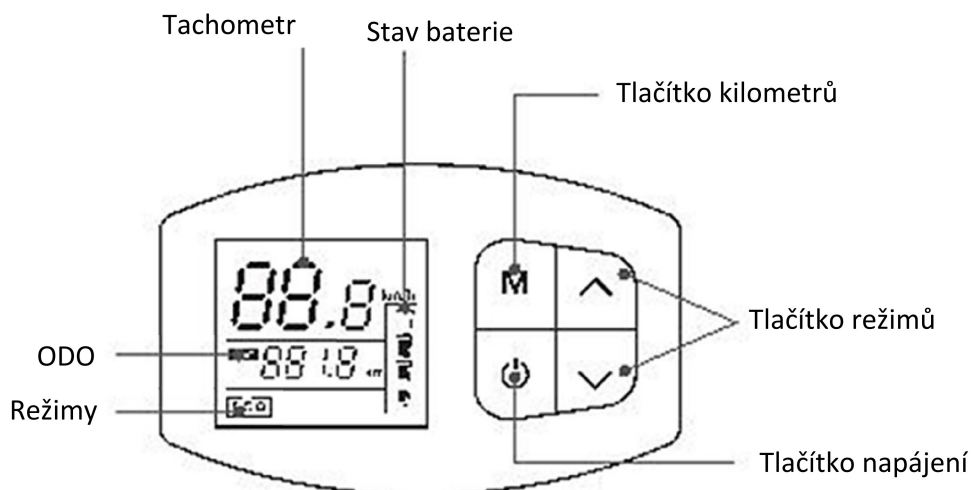

Zapnout / vypnout

- Dlouhé stisknutí  na přibližně 2 sekundy zapne zařízení.
- Dlouhým stisknutím na přibližně 2 sekundy zařízení vypnete.

Jízdní režimy se změnilý.

- Krátké stisknutí \wedge nebo \vee , změní jízdní režim **ECO, MID, HIGH**
- Režim nastavení zařízení 0, můžete vybrat režimy **ECO / MID / HIGH**.
 - ECO: až 20 km / h
 - MID: až 30 km / h
 - HIGH: pouze 1: do 50 km / h duální motor do 60 km / h

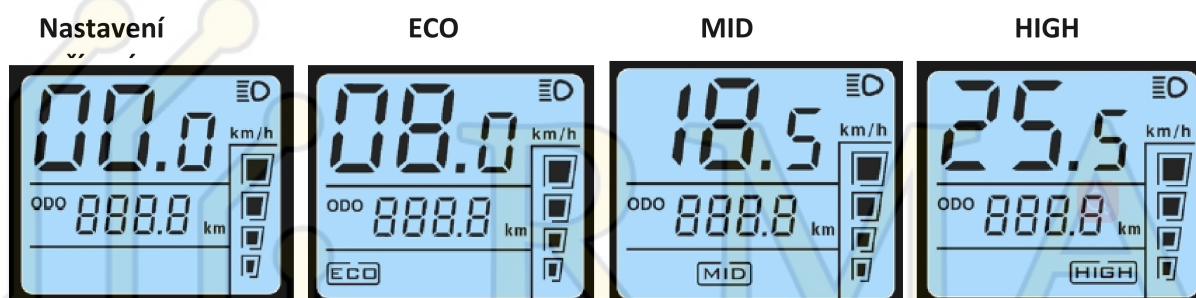

Tlačítko kilometrů

- Krátce stiskněte tlačítko M, zobrazí se ODO / TRIP / napětí / chybový kód

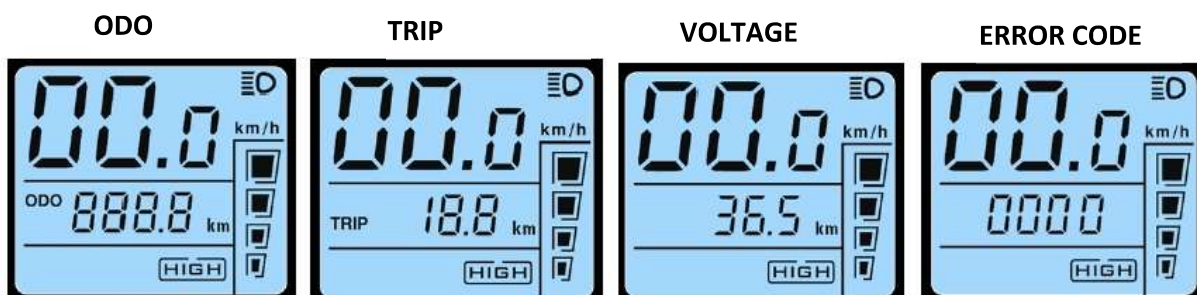





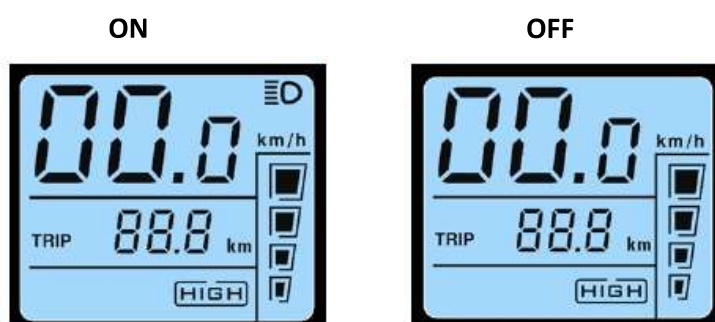

Přední světlomet

- Krátkým stisknutím  zapnete / vypnete přední světlomet



Nastavení

- Když je zařízení zapnuté dlouhým stisknutím  a zároveň  na asi 3 sekundy přejdete do režimu nastavení.
- Stisknutím  zahájíte nastavení stisknutím  a  Po nastavení stisk  je pro potvrzení a dokončení nastavení.

- Při jízdě noste schválenou helmu a další ochranné pomůcky, čímž minimalizujete možné zranění.

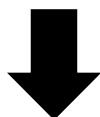

- Dlouhým stisknutím tlačítka pro zapnutí zapněte napájení, zapněte skútr a zkontrolujte úroveň výkonu kontrolky.

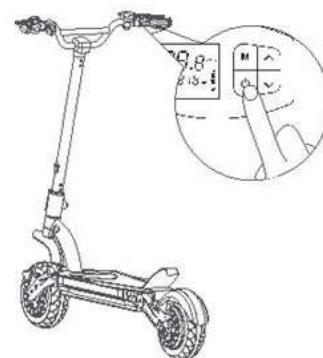

- Jednou nohou se postavte na opěrku pro nohu a druhou nohou se odrazte, díky čemu začnete jízdu.



- Druhou nohu položte na opěrku pro druhou nohu, pak budou obě nohy stabilní. Když jste v rovnováze, potáhněte za pravé zápěstí, čímž zrychlíte.

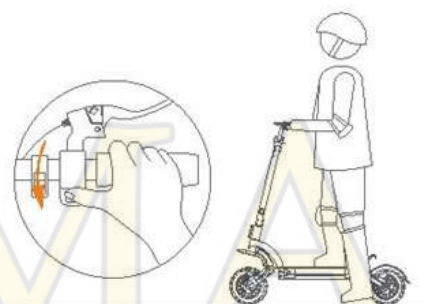

- Zpomalte uvolněním plynu a zabrzděte stisknutím brzdové páky.

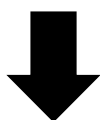

- Chcete-li se otočit, mírně nakloňte tělem a mírně otočte rukojetí.

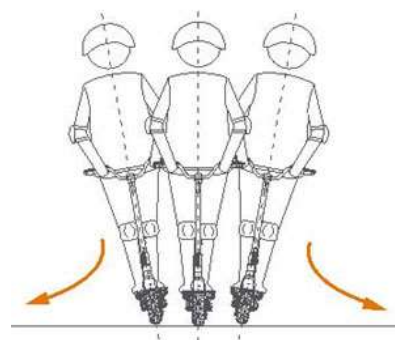

5. Skládání

- Elektrickou koloběžku vypněte. Otočte bezpečnostní háček proti směru hodinových ručiček a otevřete uvonovací páku.

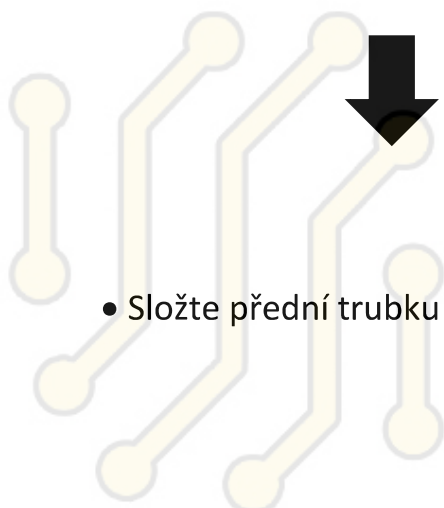
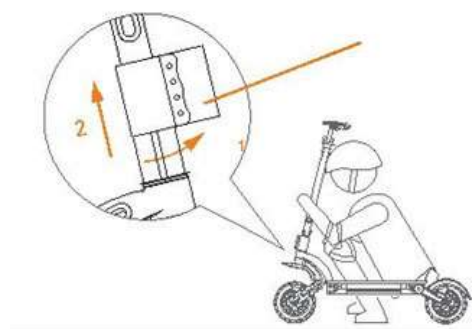

- Složte přední trubku

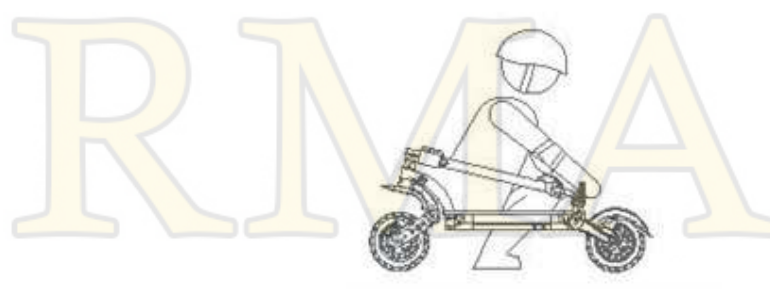

6. VZDÁLENÉ KLÍČE – OCHRANA PROTI KRÁDEŽI



1. Nejprve **vložte baterie CR2032.**
2. **Tlačítko 1:** žádná funkce
3. **Tlačítko 2:** pro alarm stiskněte tlačítko "bibibi..."zvuk 5krát. Stisknutím libovolného tlačítka zvuk zastavíte. (Může pomoci uživateli vědět, kde je jeho scooter.)
4. **Tlačítko 3:** žádná funkce
5. **Tlačítko 4:** odemkněte e-skútr
6. **Tlačítko 5:** po vypnutí scooteru stiskněte tlačítko 5 se zvukem "bi" - Zamkněte scooter. V této situaci, pokud pohybuje se scooter nebo scooter cítí vibrace. Pak to bude se zvukem "bibibibi". kolem 15 sekund. Mezitím se motor také automaticky zamkne.
7. Stisknutím tlačítka pro **odemknutí (tlačítko 4)** uvolněte

7. POKYNY K JÍZDĚ

Před jízdou

Vyberte vhodné místo pro jízdu.

- Elektrickou koloběžku rozložte podle pokynů (**Sklopný klíč musí být ve správné poloze a musí být dotažen blokovací mechanismus!**).
- **Při jízdě s elektrickou koloběžkou vždy používejte přilbu, obuv a bezpečnostní výstroj, jako jsou chrániče kolen a loktů, abyste předešli zranění**

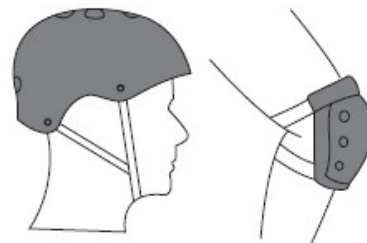

Jízda

- Dlouhým stisknutím tlačítka napájení zapněte napájení.
- Z bezpečnostních důvodů má Elektrická koloběžka design bezpečného startu, což znamená, že motor lze nastartovat, pouze když je rychlost vozidla nad 0. Zabraňuje startu motoru, když se omylem stiskne páka zrychlení. Chcete-li zahájit jízdu, položte jednu nohu na stojící desku a druhou nohu na zem a kopněte ji jako klasický kopák. Když je koloběžka v pohybu a její rychlost je nad 0, hladce použijte ke spuštění motoru páku zrychlení. Jakmile motor naskočí, položte druhou nohu na stojící desku a pokračujte v jízdě.
- Uvolněním škrticí klapky se může zpomalit rychlost a systém automatického zpětného získávání energie může pomoci zpomalit. Nouzové brzdy musí zatáhnout za rukojeť brzdy na levé straně.
- **VAROVÁNÍ: Uvědomte si na své cestě možnost neočekávaných překážek a ovládejte rychlost.**

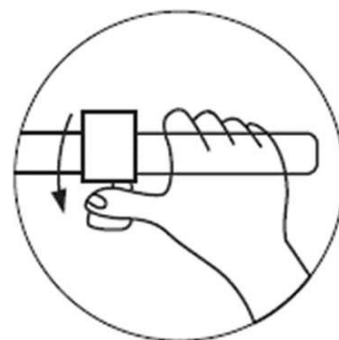

Brždění

- Zařízení má zadní elektrickou brzdu (motorovou brzdu s regenerací do baterie) a přední a zadní kotoučovou brzdu. Za normálních okolností používejte levou a pravou páčku brzdy na současně brždění přední i zadní brzdy. Upravte prosím rychlost podle jízdnicích podmínek a dbejte na to, abyste v jakékoli situaci mohli bezpečně zastavit.
- Čím větší tlak vyvíjíte, tím větší bude působit brzdná síla. Uvědomte si, že prudké brždění může způsobit nehodu v důsledku prokluzu kol, ztráty rovnováhy a pádu vozidla. Tvrdé brždění může také poškodit pneumatiku.

Bezpečnost jízdy

- Vyhněte se jízdě v dešti.
Je zakázáno jezdit na vodních plochách, které jsou hlubší než 2 cm



- Při setkání se zpomalovací zónou/prahem a jinými nekonvenčními vozovkami nejezděte vysokou rychlostí. Při setkání s drsnou cestou udržujte nízkou rychlostí (5-10 km/h). Pokrčení kolenou vám umožní lépe se přizpůsobit složitě silnici.



- Během jízdy se vyhněte překážkám.



- Během řízení nestůjte jen jednou nohou na pedálu nebo na podlaze.



- Při jízdě z kopce nezrychlujte



- Aby nedošlo k nárazu hlavy na rám dveří, výtah a další překážky.



- Při chůzi s e-koloběžkou netlačte na kolík akcelérátoru

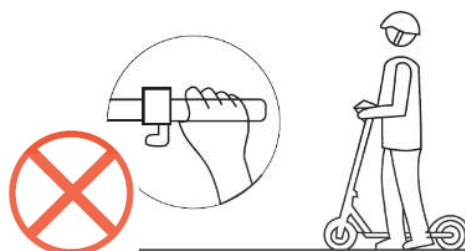

- Na řídítka nezavěšujte těžké předměty.



- Nepokoušejte se provádět žádné nebezpečné pohyby. Je zakázáno jezdit po příjezdových cestách nebo v přeplněných obytných oblastech
- Je zakázáno silně otáčet držadlem při jízdě s vysokorychlostními obytnými oblastmi.

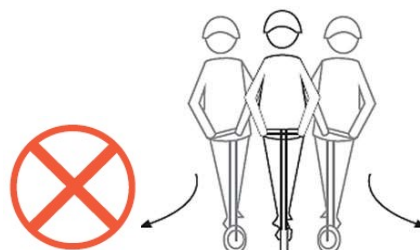

- Je zakázáno řídit vozidlo, pokud je na ní více než jedna osoba a/nebo drží dítě
- Je zakázáno řídit bez toho, aby vaše ruce držely řídítka za jízdy a ježdění nahoru/dolů po schodech nebo skákání.

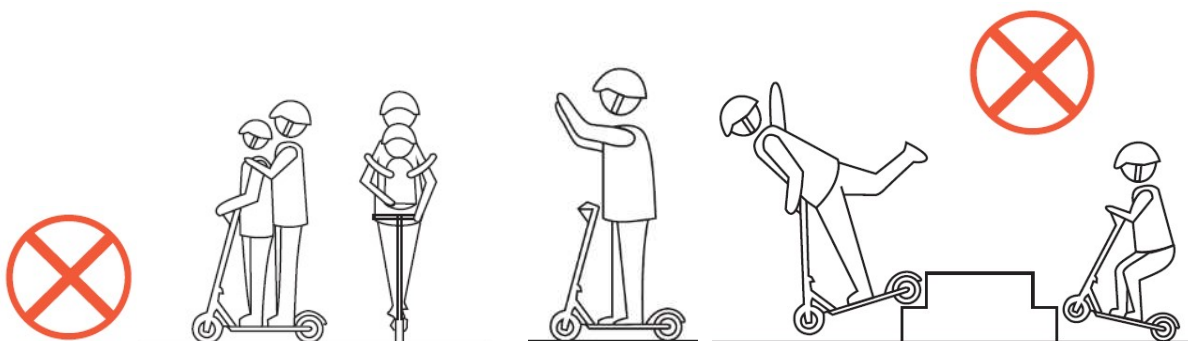

8. OBSLUHA A ÚDRŽBA

Kola

- Elektrická koloběžka je vybavena koly z elastické gumy. Když dojde k jejich opotřebení nebo proražení, je třeba je včas vyměnit.
- Kontaktujte svého oficiálního distributora s žádostí o výměnu opotřebovaných pneumatik.
- Při jízdě vibrace uvolňují šrouby a některé části e-skútru. Doporučuje se každých 250 km nebo podle potřeby předtím zkontrolovat e-skútr, všechny pohyblivé součásti, kola a ujistit se, že jsou šrouby dostatečně utažené. Kontrolujte svou koloběžku a její kola každý měsíc, stejně jako dostatečné utažení šroubů. Pokud jsou šrouby uvolněné, dotáhněte je.
- Doporučuje se provádět pravidelný servis skútrů jednou ročně nebo každých 3000 km

Baterie

- Elektrická koloběžka je vybavena lithium-polymerovou baterií. Průměrná životnost baterie je 400 nabíjecích cyklů (každým cyklem se rozumí nabíjení od 0 do 100 %

kapacity). Při normálním používání a údržbě může životnost baterie dosáhnout více než 600 cyklů s minimálním snížením kapacity baterie.

- Před prvním použitím koloběžky úplně nabijte baterii.
- Vyhýbejte se úplnému vybití baterie své koloběžky před nabíjením. Vždy dbejte na to, aby byla nabitá alespoň na 10 %. Pro vyhovující vlastnosti a bezpečnou jízdu musí být baterie nabitá minimálně na 50 %.
- Nenechávejte elektrickou koloběžku s výrazně vybitou baterií po delší dobu. Dobijte baterii co možná nejdříve.
- Při uskladnění koloběžky na delší dobu se postarejte o to, aby byla baterie nabitá na 40-50 %. Doporučuje se dobíjení koloběžky minimálně jednou za 30 dní.
- Vždy používejte pouze originální nabíječku, která odpovídá modelu koloběžky.
- Nenechávejte svou elektrickou koloběžku v chladu při teplotách pod bodem mrazu nebo na přímém slunečním světle. Uchovávejte koloběžku v suchu. Nepříznivé podmínky okolí mohou poškodit kapacitu baterie a elektrické obvody.
- S lithium-polymerovými bateriemi je třeba zacházet s mimořádnou opatrností. Nevhodné nabíjení, poškození nebo přehřívání může způsobit požár. Nenechávejte svou elektrickou koloběžku na nabíječce bez dozoru. Nenechávejte elektrickou koloběžku nabíjet přes noc. Vždy dohlížejte na nabíjení elektrické koloběžky a vyhýbejte se přebíjení baterie. Nepoužívejte, nenabíjejte nebo nenechávejte poškozenou baterii bez dohledu a dodržujte předpisy pro likvidaci.

Nabíječka

Speciální nabíječka, která se dodává s koloběžkou, má funkci ochrany proti přebíjení.

Pokyny k nabíjení

- Otevřete krytku zdířky pro nabíjení na elektrické koloběžce a vložte konektor nabíječky do zdířky pro nabíjení.
- Zapojte síťovou vidlici nabíječky do elektrické zásuvky (AC 10 V-240 V, 50/60Hz)
- Světlo nabíječky svítí červeně, což signalizuje probíhající nabíjení; když se světlo na nabíječce rozsvítí zeleně, znamená to, že je baterie plně nabitá.
- Když nabíjíte baterii, postavte koloběžku do suchého a vzdušného prostředí.
- **Důležité: Ochranný kryt zásuvky nabíječky e-koloběžky musí být vždy správně uzavřen, aby se zabránilo vniknutí vody nebo prachu. V opačném případě může vlhkost nebo nečistoty způsobit zkrat nebo poruchu zařízení!**

Kotoučové brzdy

Pokud máte pocit, že je brzda při jízdě napnutá, můžete kotoučovou brzdu upravit uvolněním šroubu na otočném knoflíku pomocí šestihranného klíče, otočným knoflíkem otočte trochu doprava a dotáhněte šroub šestihranným klíčem. Pokud máte pocit, že je brzda uvolněná, po uvolnění šroubu na otočném knoflíku pomocí šestihranného klíče můžete otočným knoflíkem pootočit trochu doleva a poté šroub utáhnout.

Chvění řídítek

Pokud máte pocit, že jsou řídítka uvolněna a že se při jízdě třesou, tak zkontrolujte vidlici a sklopný mechanismus a uvolněnou část přitáhněte.

9. ŘEŠENÍ PROBLÉMŮ

Pokud vaše koloběžka nefunguje jako obvykle, nebo se zdá, že má závadu, přečtěte si prosím pozorně tuto část. Uživatel může samostatně vyřešit mnohé každodenní problémy.

Tyto jednoduché procedury pomáhají obnovit stabilní podmínky elektrických obvodů. Kontaktujte prosím Zákaznickou službu výrobce, pokud nedojde k vyřešení problému, nebo pokud máte jiný problém.

<i>SYMPTOMY</i>		<i>MOŽNÁ ŘEŠENÍ</i>
Nezdařila se změna rychlosti nebo je maximální rychlost příliš nízká	<ul style="list-style-type: none"> • Nízké napětí baterie • Závada páčky pro rychlost • Závada ovládání 	<ul style="list-style-type: none"> • Plně nabijte baterii • Vyměňte páčku pro rychlost a ovládání
Motor nefunguje	<ul style="list-style-type: none"> • Závada páčky pro rychlost • Závada na ovládání 	<ul style="list-style-type: none"> • Vyměňte páčku pro rychlost a ovládání • Znovu zkontrolujte všechny kabely a kontakty.
Ujetá vzdálenost na jedno nabití je kratší, než bylo očekáváno	<ul style="list-style-type: none"> • Podhuštěné pneumatiky • Nedostatečné nabití nebo závada nabíječky • Poškozená baterie nebo jí uplynula životnost • Příliš časté rozjíždění nebo ztížená jízda, přetížení 	<ul style="list-style-type: none"> • Nahustěte pneumatiky • Baterie je opotřebovaná • Vyměňte nabíječku • Vyměňte baterii
Nabíječka nenabíjí	<ul style="list-style-type: none"> • Dráty nabíječky jsou uvolněné nebo poškozené 	<ul style="list-style-type: none"> • Zkontrolujte znovu všechny kabely a kontakty

<i>CHYBOVÝ KÓD</i>	<i>DIAGNOSTIKA CHYB</i>
E00	<ul style="list-style-type: none"> • žádná chyba
E01	<ul style="list-style-type: none"> • Chyba komunikace, přístroj nemůže přijímat výstup z ovladače
E02	<ul style="list-style-type: none"> • Chyba komunikace, regulátor nemůže přijímat výstup přístroje
E03	<ul style="list-style-type: none"> • Chyba ovladače
E04	<ul style="list-style-type: none"> • Chyba čidel motorové haly
E05	<ul style="list-style-type: none"> • Chyba motoru
E06	<ul style="list-style-type: none"> • Chyba rychlosti
E07	<ul style="list-style-type: none"> • Chyba brzdové páky
E08	<ul style="list-style-type: none"> • Chyba snímače napájení
E09	<ul style="list-style-type: none"> • Ochrana před nízkým napětím

10. Technická specifikace

Model	x10
Typ	Elektrická koloběžka 10 "
Napětí baterky	52V
Kapacita baterie	Lithium 18 Ah
Počet článků	98
Výkon motoru	2 x 1000 W, zadní motor
Maximální rychlost *	≤ 60 km / h
Dojezd *	55-75 km
Kola	Slitina hliníku Přední / zadní odpružení
Velikost kol / pneumatiky	10 "
Brzdy vpředu / vzadu	Mechanické kotoučové brzdy
Rozměry	130 x 67 x 122 cm
Rozměry při složení	130 x 67 x 51 cm
Max. Zatížení	120 kg
Hmotnost brutto / netto	37,0/ 32 kg

* Může se lišit v závislosti na podmínkách jízdy, konfiguraci terénu, fázi atd.



RMA

Likvidace starých elektrických a elektronických zařízení



Výrobky označené tímto symbolem patří do skupiny elektrického a elektronického vybavení (EE výrobky) a nesmí být likvidovány společně s domácím a nadrozměrným odpadem. Proto je třeba tento výrobek odevzdat na označeném místě pro sběr elektrických a elektronických zařízení. Správnou likvidací tohoto zařízení zabráníte možným negativním následkům na životní prostředí a lidské zdraví, které by jinak mohly být ohroženy neodpovídající likvidací tohoto opotřebovaného výrobku. Recyklací materiálu z tohoto výrobku pomůžete zachovat zdravé životní prostředí a přírodní zdroje. Podrobné informace o sběru EE výrobků vám poskytne prodejna, v níž jste zakoupili výrobek.

Likvidace prázdných baterií



Prostudujte si místní předpisy týkající se likvidace opotřebovaných baterií nebo zavolejte místní uživatelskou službu, abyste získali informace o likvidaci starých a opotřebovaných baterií. Baterie z tohoto výrobku se nesmějí likvidovat společně se směsným domácím odpadem. Vždy je odevzdejte na speciálních místech určených k sběru použitých baterií, která se nacházejí na všech prodejních místech, kde můžete zakoupit baterie.

EU Prohlášení o shodě

M SAN grupa d.o.o. tímto prohlašuje, že výrobek je v souladu s nařízeními:

- Machinery Directive 2006/42/EC
- RED Directive 2014/53/EU
- RoHS Directive 2011/65/EU.



Celý text EU prohlášení o shodě je dostupná na následující internetové adrese:
www.msan.hr/dokumentacijaartikala





RMA

